

MONTAGEANVISNING OCH ANVÄNDNING

OVANMARKSPOOLER

**AZURO & AZURO DE LUXE**

Modellerna

300A, 301, 360/460

400DL, 401DL, 402DL

# INNEHÅLLSFÖRTECKNING

---

<b>DEL 1</b>	INLEDNING	2
<b>DEL 2</b>	MARKFÖRBEREDELSE	3
<b>STEG A</b>	VAL AV RÄTT PLATS	3
<b>STEG B</b>	FÖRBEREDELSEARBETE	4
<b>DEL 3</b>	UPPSÄTTNING AV POOL	6
<b>STEG A</b>	IHOPMONTERING AV POOL	6
<b>STEG B</b>	MONTERINGSARBETE FÖR POOLVÄGGAR	7-8
<b>STEG C</b>	LÄGGNING AV LINER OCH TOPPRÄLS	9-10
<b>STEG D</b>	VATTENPÅFYLLNING I POOL	10
<b>DEL 4</b>	SÄKERHETSREGLER	11
<b>DEL 5</b>	ANVÄNDNING	12
<b>DEL 6</b>	UNDERHÅLL AV POOL	13
<b>DEL 7</b>	VINTERFÖRVARING	14
<b>DEL 8</b>	BILAGOR	15
<b>A)</b>	BRUKSANVISNING FÖR POOLUNDERLAG	15
<b>B)</b>	BRUKSANVISNING FÖR POOLSTEGE STANDART	16-17
<b>C)</b>	BRUKSANVISNING FÖR POOLSTEGE DE LUXE	18-21
<b>D)</b>	SKIMMER+RETURINLOPP: MÅTTSKISS, MONTERING, BRUKSANVISNING	22-25

# DEL 1 - INLEDNING

---

## 1. LÄS NOGA IGENOM BRUKSANVISNINGARNA

Bruksanvisningarna förklarar hur man installerar poolen. Följ anvisningarna steg för steg. Börja med del 1 och vid uppsättning av poolen fortsätt med del 2 och 3. Del 4 innefattar säkerhetsregler och del 5, 6 och 7 innefattar anvisningar som hjälper dig att hålla pool ren och i gott skick. Läs noggrant igenom säkerhetsreglerna och försäkra dig om att alla som använder poolen läser igenom bruksanvisningarna och att de förstår sig på dem. Bilagorna ger information om fiberduk, montering av poolstege och skiss samt monteringsanvisningar om skimmer och returinlopp.

Anmärkning: Bilderna som finns i denna bruksanvisning motsvarar inte alltid exakt den poolmodell du köpt. Bilderna tjänar i huvudsak till för att lättare begripa texterna.

## 2. FÖRBERED NÖDVÄNDIG UTRUSTNING

Innan man börja bygga poolen förbereds nödvändigt material och verktyg:

- Hacka, skyffel och skottkärra för att ta bort onödiga jordmassor och för hantering av sand.
- Centrumpåle, stenmjöl eller fin sand, hoprullat snöre, kniv, vattenpass, måttband, hammare och spik. När sanden skall placeras ut gör det med hjälp av rätskiva eller träbräda som är längre än en halva av poolens diameter.
- För att förbereda ett jämnt underlag använd fin sand för att jämna poolens underlag med och för att bilda en sandvall
- Skruv- och stjärnmejsel, avbitare, textiltjyp (används till mattor), kniv, klädnypor

Före monteringsarbetet av poolen rekommendas att man monterar ihop stegen. Den används vid monteringsarbeten på poolens insida så man kan kliva i och ur poolen då poolväggarna har monterats.

## 3. MONTERA INTE UPP POOLEN NÄR DET BLÅSER

Det skall vara vindstilla när poolen monteras. Var minst två vuxna personer som utför monteringsarbetet.

## 4. RESERVDELAR OCH SERVICE

Om du behöver råd eller service eller behöver en reservdel vänligen kontakta din återförsäljare. Använd alltid original reservdelar vid underhåll och reparationer.

## 5. GARANTIVILLKOR

Garantivillkor finns uppgivna i garantidokument som fås av återförsäljaren.

# DEL 2 – ATT VÄLJA RÄTT PLATS

## STEG A: ATT VÄLJA RÄTT PLATS FÖR MONTERING AV POOL

### 1. TERRÄNG

Särskild uppmärksamhet bör ägnas åt rätt plats för poolen:

- Välj en plats som har rätt mått, bra underlag och som är så vågrät som möjligt.
- Montera poolen där solen kommer åt att belysa den mestadels av dagen. Platsen skall ha torr och fast jordmassa - undvik platser där det finns asfalt, grus, trä, torvmosse, blöt mark eller över utrymmen som finns under jord som t.ex. vattenbehållare, kanaler, septiktankar o.dyl.
- Se till att ingen växtlighet finns i poolens närhet som skulle kunna slå sig igenom linern. Om så skulle vara fallet måste markarbete utföras genom att avlägsna t.ex. trädot eller få bort växtlighet genom växtutrottningsmedel. Eventuellt kan också en fiberduk under botten av poolen komma att behöva användas
- Sluttande ytor bör jämnas till för att säkerställa vågräta ytor. Använd inte fyllnadsmassor som underlag vid de lägre sluttande sidorna.
- Poolen är inte konstruerad för att grävas ned i marken.

### 2. UNDVIK MONTERING PÅ FÖLJANDE PLATSER

- Där poolen är lättåtkomlig för barn eller djur. I annat fall är det nödvändigt att hägna in poolområdet.
- På en gräsmatta (gräsmattan under poolduken ruttnar) eller över stenar och rötter vilka kan skada poolduken.
- I närhet av träd och högväxande buskar. Nerfallande löv och annat skräp från träden förorsakar föroreningar.
- Se till att det inte finns elström inom räckhåll och placera inte poolen under hängade elledningar
- På platser med dålig vattenavrinning kan man råka ut för vattenöversvämning kring poolens omgivning.
- På platser som är behandlade med frätande kemikalier eller gödningsmedel. I sådant fall är det nödvändigt att använda fiberduk tillverkad av geotextil under poolen.

### 3. PLANERA I FÖRVÄG

- Planerar ni tillbyggnad ha då detta i åtanke vid val av poolens placering.
- Ta i beaktande om växtliv i området kring poolen (buskar och träd), om du vill avskärma poolen med sådana. Tänk på att växter växer så utrymme för det måste finnas.
- Skall ni använda pooltillbehör eller andra apparater som kräver elektricitet, placera då poolen så att det är möjligt att installera dessa tillbehör i enlighet med säkerhetsföreskrifter (se bruksanvisning för aktuellt tillbehör). För tillfällig installation av vägquttag och överströmsskydd kontakta behörig installatör.

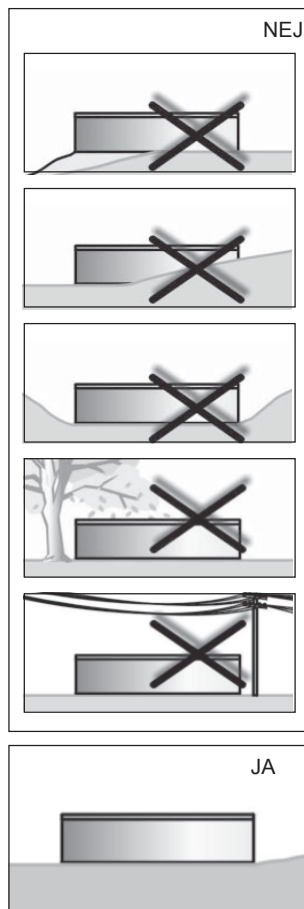

## STEG B: FÖRBEREDELSEARBETET

**Viktigt:** Markytan under poolen skall uppfylla följande viktiga krav:

- ...Skall vara vågrät, dvs. har tolerans om max. 2,5 cm i samband med poolens tvärgående dimensioner.
- ...Skall vara försedd med ett tunt skikt av fin sand, dvs. att sanden jämnar till små ojämna ytor, som uppstår efter arbete med arbetsredskap (av t.ex. en hacka). Sandskiktet får vara högst 2 cm tjockt.
- ...Skall vara fast, dvs. marken skall vara fast så att en person som har en vikt om minst 80 kg ska inte kunna lämna några synbara spår på marken då denne går på markytan

Pooldiameter	Snörlängd	Brädlängd
3,6 m	200 cm	200 cm
4,6 m	250 cm	250 cm

### 1. MARKERA VAR POOLEN SKALL STÅ

- Sätt ut en centrumpåle med plan topp (**se bild 2-1**).
- Knyt en snörända runt centrumpåle och knyt den andra snörändan runt en burk fylld med t.ex. sand. Ta sedan ut radien med snöret och markera ut poolens diameter. Snörlängd finns uppgiven i tabellen ovan för respektive pools diameter. Grundradien skall vara 15 cm större än poolens diameter (**se bild 2-2**).

### 2. TA BORT GRÄSTORVOR

- Ta bort alla grästorvor och växter som finns i poolens markerade område till ett djup om 10-15 cm (**se bild 2-3**).
- Ta bort all stenar, källor och rötter från den markerade ytan.

### 3. JÄMNA TILL MARKEN, FÖR ATT FÅ EN PLAN, VÅGRÄT OCH FAST MARK

**Kom ihåg:** Poolen skall vara vågrät - ägna tid åt att få underlaget helt vågrät. Avvikelse från vågrät plan yta får inte vara högre än 25 mm (**se bild 2-8 sid. 5**).

- Slå in centrumpålen med plan topp och med ett tvärsnitt om minst 25 x 25 mm samt med en längd om minst 15 cm i marken så att pålens topp är i jämnhöjd med marken (**se bild 2-4**).

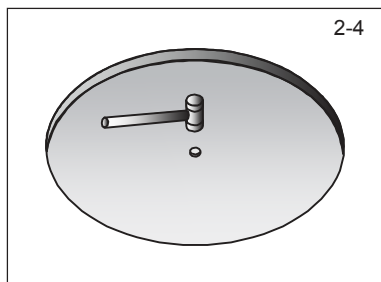
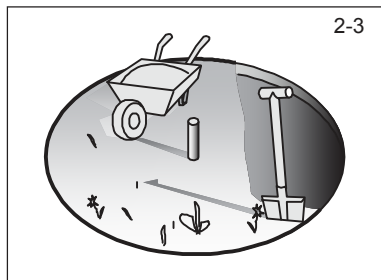
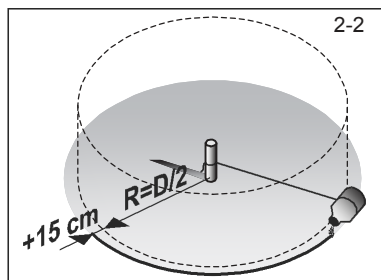
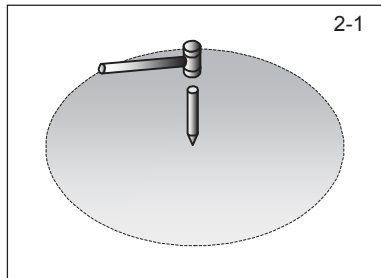

- b. Använd en bräda med ett tvärsnitt om 5 x 10 cm vars längd motsvarar poolens storlek (**se tabell sid. 4**). Slå i en tillräckligt lång spik i brädans ena ände och (**se bild 2-5**) för att hålla brädan på plats på centrumpålen då du sedan roterar brädan i cirklar.
- c. Borra ett hål i centrumpålels mitt, tillräckligt stort och djupt så att spiken i brädan kan rotera i hålet. Det måste vara möjligt att enkelt kunna avlägsna spiken ur centrumpålen och samtidigt göra det möjligt för den att kunna rotera runt sin egen axel.
- d. Sätt fast (t.ex. tejpa) ett vattenpass på brädan. Sätt nu brädans spik i centrumpålels hål. Gör nu en avvägning genom att föra brädan i cirklar och finjustera marknivån tills du får en vågrät yta (**se bild 2-6**).
- e. Ta bort alla ojämnheter med en spade, hacka eller kratta. Kom ihåg att poolen skall vara så vågrät som möjligt, med en tolerans om max. 2,5 cm i samband med poolens tvärgående dimensioner.
- f. Fyll ej i med fyllnadsmassor (**se bild 2-7**) för att undvika framtida sättningar. Små ojämna ställen kan avjämnas med sand eller stensmjöl men marken skall vara fast och hård.
- g. För att säkerställa den framtida stabiliteten och för att minimera risk för att poolen kollapsar trumla/padda hela markytan för att få den så fast/hård som möjligt. Detta för att undvika påfrestningar och sättningar i poolen.

**Hjälpmedel:** Ta en promenad på markytan. Om det inte blir några synbara fotspår på ytan så är den tillräckligt fast/hård.

**Kom ihåg!** Att poolen är vågrät är som allra viktigast längs poolens ytterkrans – ca 30 cm (**se bild 2-9**). Se till att vara säker på att ytan är helt perfekt plan. En pool i våg utsätts för mindre påfrestningar än en som inte är det.

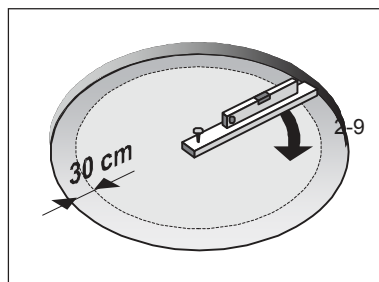
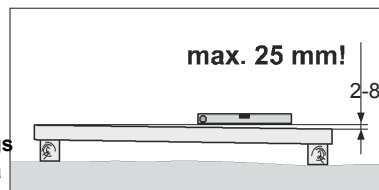
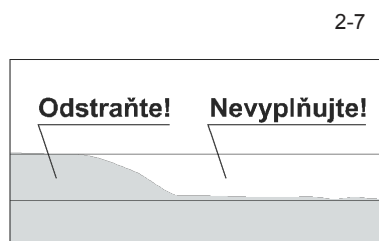
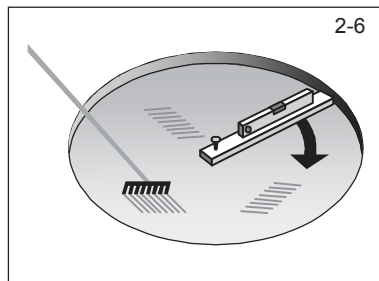
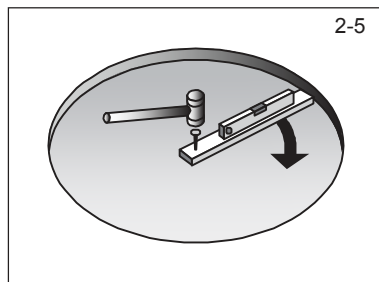

# DEL 3 – MONTERING AV POOLEN

## STEG A: GRUNDMONTAGE FÖR POOL

### 1. BOTTENRÄLS

- a. Koppla samman bottenstenarna [3] med hjälp av skarvstyckena [2] och sätt samman till en cirkel (se bild 3-1).

Anmärkning: Skarvstyckena [2] finns i två utföranden – skarvstycken utan längsgående snitt är avsedda för bottenräls, och skarvstycken med längsgående snitt är avsedd för topräls.

- b. Koppla samman bottenrälsbitar men låt den sista bottenrälsbiten vara öppen. Detta för att senare kunna ta emot poolväggen och för att kunna justera rälsbiten lite fram och tillbaka.
- c. Kontrollera med hjälp av centumpålen och ett snöre att du fått poolens bottenkrans på rätt plats.

### 2. FYLL I MED EN FIN SAND

- a. Fyll markytan med en fin sand (med ett undantag för 30 cm av bottenkransens utsida). Fyll med högst 2 cm sand för att underlätta avjämning för ojämn terräng (se bild 3-2). **Lägg inte sand nära bottenrälsarna för att inte få sand i dem vilket omöjliggör montering av poolväggarna!** Behåll cirka 15 cm ytterkrans runt bottenrälsar fritt från sand. Jämna till innerkransen med hjälp av en katta för att få en helt plan och mjuk yta.

Anmärkning: Grövre sandskikt kan göra poolen ostabil.

- b. Lägg fin sand i innerkransen (0,2-0,3 m<sup>3</sup>) enligt poolens storlek. Detta behövs för att skapa en sandvall (se del "Bild sandvall", punkt 4 sid. 8).

Anmärkning: Vid handhavande med sand se till att inte skada bottenrälsen.

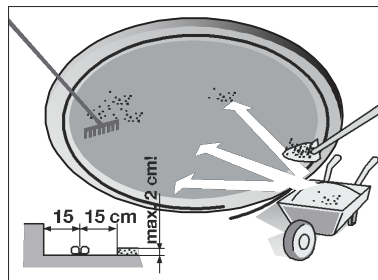
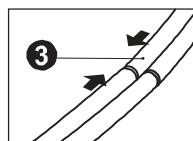
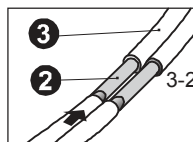
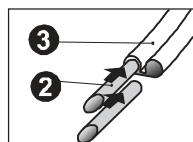
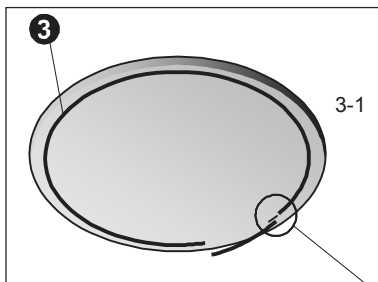

# STEG B: MONTERING AV POOLVÄGG

## 1. SÄTTA UPP POOLVÄGG

- Invänta en vacker och vindstilla dag med att utföra jobbet. Försök inte montera en poolvägg när det blåser! Man behöver vara 2 personer för detta moment.
- Börja med att ställa den hoprullade väggen på en skiva av något slag (se bild 3-4). Skivan underlättar utrullandet av den tunga poolväggen. Där finns öppningar för skimmer och returlopp i poolväggen och de skall vara i väggens ovankant.

**Viktigt:** Före utrullandet av poolväggen försäkra dig om i vilken riktning den hoprullade poolväggen har. Enligt denna riktning skall poolväggen rullas fram, antingen till höger eller till vänster.

- Börja rulla ut väggplåten och stick samtidigt in plåten i bottenrälset. Urtagen för skimmer och returlopp skall vara placerade där du har planerat ha reningsverket.
- Fortsätt sedan rulla fram väggplåten tills du fått upp den runt om.

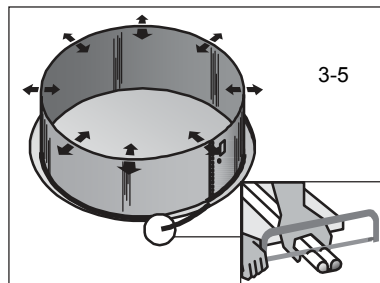
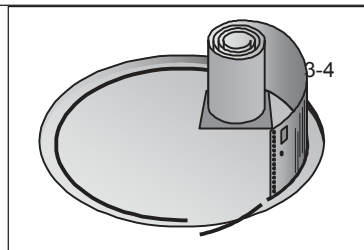

## 2. SKRUVA IHOP POOLVÄGGENS SLUTÄNDAR

- Justera poolväggens båda slutändar.

**Hjälpmedel:** Kommer poolväggens slutändar omlott justerar du detta genom att på insidan justera ut mellanrummet mellan bottenckenornas skarvstycken med hjälp av en bred skruvmejsel.

- För att mäta in hålen kan man göra poolen större eller mindre genom att justera rälsarnas lägen inåt eller utåt (se bild 3-4).
- Kontrollera igen att poolen verkligen är rund genom att mäta upp avståndet till centrupålen.
- Mät sista bottenrälset och förkorta dess längd enligt behov (se bild 3-5). Koppla sedan den förkortade bottenrälset samman med hjälp av en bottenkena.
- Koppla ihop båda poolväggens slutändar (se bild 3-6). Poolväggen fixeras med samtliga skruvar och muttrar. Sätt skruvar från insidan [A] och brickor och muttrar från utsidan [B]. Var noga med att skruvarskallar skall vara inåt i poolen (se bild 3-7).
- Dra först och främst åt skruvar med handkraft. Då alla skruvförbindningar är på plats dra sedan åt med hjälp av ett verktyg.
- På insidan skall skruvskallarna tejpas med silvertejp uppifrån och ner. Detta skyddar linerduken när den senare av vattnet trycks mot väggen (se bild 3-7).

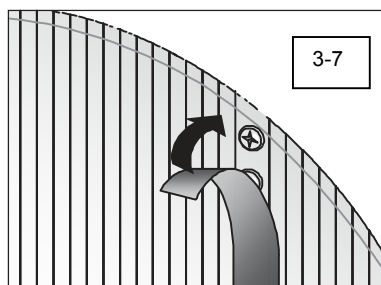
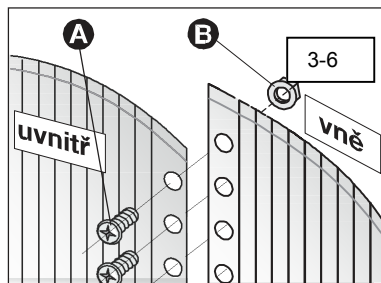



Anmärkning: När poolväggen är uppsatt och poolens rundhet är uppmätt glöm då inte att avlägsna centrumpålen

### 3. KONTROLLERA OM POOLVÄGGEN STÅR VÅGRÄTT MOT MARKEN OCH SE TILL ATT POOLEN ÄR RUND

- Kontrollera med hjälp av en rak och lång bräda, och med ett vattenpass liggandes på brädan, att motsatta poolväggar står vågrätt runtom mot grunden (**se bild 3-8**). Om avvikelsen blir mer än 25 mm (**se bild 3-9**), justeras poolens grund till ett vågrätt läge.
- Med hjälp av ett snöre kontrolleras om poolväggen är rund.

#### **Varning!**

En pool som inte uppfyller kraven för rundhet är farlig och kan kollapsa.

### 4. BILDA SANDVALL

- Lägg ut sand utan vassa partiklar runt hela poolens innerkant, ca 20 cm brett och 20 cm högt (**se bild 3-10**).
- Jämna till poolens botten med hjälp av en kratta.
- När vallen är lagd rekommendas att lägga i fibertjep eller bottenmatta på poolens botten och upp på sandvallen. Detta skyddar linern och vallen i sig själv.

Anmärkning: Om ogräs riskerar att växa upp i poolen, rekommendas att lägga på en markduk (fiberduk) som förhindrar ogräs att tränga sig in i poolen.

Anmärkning: Markduken tillverkad av fiberförstärkning ingår ej i pool-paketet.

Hjälpmedel: Montera ihop stegen som behövs vid montering av poolen. Monteringsanvisning för stegen finns uppgiven i bilaga B eller C (beroende på stegmodell).

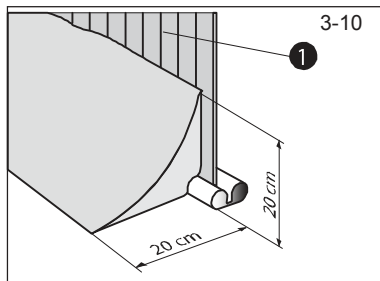
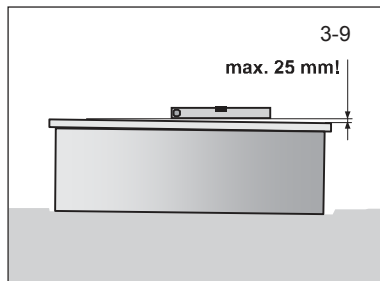
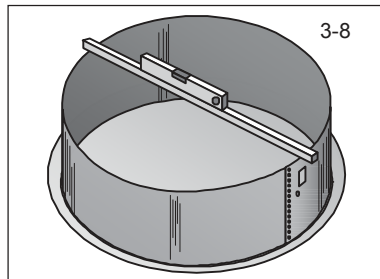

# STEG C: MONTERING AV LINERN OCH TOPPRÄLS

Anmärkning: Om du kommer att använda ett reningsverk tillsammans med poolen är det nödvändigt att installera ytvattenrenaren före läggningen av linern. Läs noga igenom bruksanvisningen och följ anvisningarna.

## 1. MONTERING AV LINERN

- a. Öppna kartongen innehållande linern. **OBS!** Använd ej vassa verktyg för att öppna kartongen.
- b. Veckla upp linern på ett rent underlag. Välj en solig dag så att poolduken mjukas upp av solvärmen. Kontrollera skarvar noggrant så att det inte finns några hål.
- c. Veckla upp linern i poolens botten (**se bild 3-11**), bred ut linern på botten så jämnt som möjligt. Se till att skarven sitter placerad mitt i sandvallen och att övriga skarvar bildar rätta linjer tvärs över poolens botten.
- d. Jämna till alla skrynklor som blivit på linern då den har legat nedpackad.

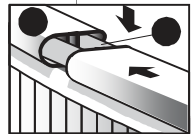
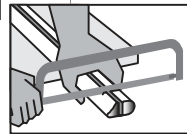
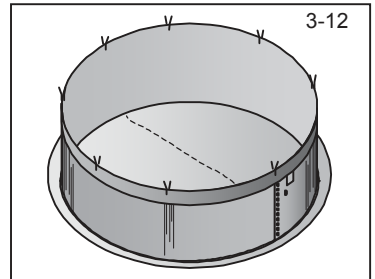
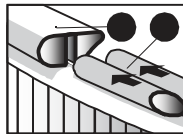
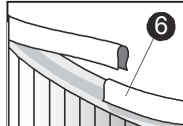
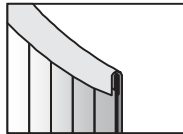
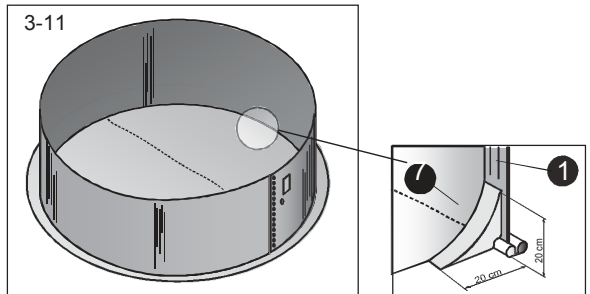

## 2. FÄST LINERN MOT VÄGGEN

- a. Häng upp linern över poolens ovkant och använd plastklämmor [6] eller klädnypor för att provisoriskt sätta på linern.
- b. Börja nu att fylla poolens botten med vatten och släta samtidigt ut skrynklor och linerveck. Utslätning går lättare om du i början fyller med ljummet vatten. Börja från mitten och gå mot poolväggen. Här kan du använda dig av en mjuk kvast. Fortsätt med att fylla på med vatten men jobba snabbt eftersom när vattennivån stiger så trycker den mot linern och då kan det vara lite svårt att hantera linern. Dra inte linern mot dig med för mycket kraft för att inte skada linern. Se också till att en av linerns skarvar sitter beständigt placerad mitt i sandvallen. (**se bild 3-11**) [7].

- c. Efter utslätning på botten fortsätter du att fylla på vatten och samtidigt slätar du ut linern på poolväggen. Se till att inte späanna ut linern vilket leder till att luft skapas i mellanrummet nedtill vid sandvallen.
- d. Efter utslätning sätt en plastlist på poolens ovankant [6] och fortsätt stegvis längs hela poolens omkrets
- e. Efter att ha slätat ut alla skrynklor på linern kan du skära av den utskjutande delen av plastlisten [6] så att liständan ligger tätt intill motsatt plastlist.
- f. Tryck in en toppräls i plastlisten [4]. Med hjälp av skarvstyckena [2] skjuter du in den andra topprälens och så gör du sedan fortsättningsvis längs med hela poolens omkrets.
- g. Korta plastlisten till önskad längd och genom att använda ett par skarvstycken anslut den till den resterande delen av övre kantiisten (**se bild 3-12 sid. 9**).

Anmärkning:

Medlevererade skarvstycken finns i två olika utföranden - utan längsgående snitt för bottenräls och med längsgående snitt för toppräls.

Anmärkning:

De svaga skrynklor som man kan se på poolduken är helt naturligt. Det är vinylmaterialets förmåga som skyddar duken mot krympning.

Anmärkning:

Poolduken avses inte vara konstruktionselement för poolen. Poolduken hindrar vatten att läcka ifrån poolen. Vattentrycket hålls med hjälp av poolväggen. Poolduken måste sitta åt kring marken, sandvallen och poolväggen på rätt sätt och får aldrig bära vattnets vikt, vilket annars kan leda till att poolduken skadas

### 3. KLISTRA FAST ETT KLISTERMÄRKE MED VARNING

I närheten av de ställen där kan man ta sig i och ur poolen bör ett varningsklistermärke klistras fast. Denna pool är inte avsedd för dykning eller hopp!



# STEG D: PÅFYLLNING MED VATTEN

---

## 1. SLUTFÖRA PÅFYLLNINGEN MED VATTEN

- a. Fyll poolen med vatten upp till 5 cm höjd under det lägsta urtaget i poolväggen. Sedan kan man fortsätta enligt monteringsanvisningen för skimmern.

**Viktigt:** Poolen kan bukta inåt eller flytta sig något, detta är helt vanligt.

- b. Anslut reningsverket till den ihopmonterade skimmern enligt produktens medföljande bruksanvisning.
- c. Fyll på med vatten upp till skimmerns mittpunkt och utför sedan första vattenkloreringen enligt produktens bruksanvisning. Därmed är sedan poolen klar att användas.

### **VARNING!**

Före användning av poolen bör säkerhetsreglerna noga läsas igenom och följas. Säkerhetsreglerna finns uppgivna i avsnitt 4.

# DEL 4 - SÄKERHETSREGLER

---

Poolen innehåller en stor mängd vatten och är tillräckligt djup och kan utgöra en väsentlig fara för livet och hälsan om gällande säkerhetsregler ej följs. Den som för första gången använder poolen är utsatt för störst riskskada. Se till att varje person noga har läst igenom säkerhetsreglerna före användningen.



## 1. Förbjudet att hoppa eller dyka i poolen

Den övre plastlisten är ingen sviktbräda och får ej användas för hopp eller dyk i poolen. Tillåt aldrig någon att hoppa eller dyka i poolen för detta kan leda till allvariga skador eller drunkning som följd.



## 2. Simma aldrig ensam

Låt aldrig någon använda poolen utan tillsyn. Låt minst en person på plats övervaka de som badar. Personen bör vara kunnig i att ge förstahjälpen om nöden så skulle kräva.



## 3. Barn måste iakttas noga

Låt ej barn vara ensamma eller utan tillsyn i poolen eller i dess närhet – inte ens en enda sekund.



## 4. Inga "vilda" lekar i poolen

Låt ej barnen härja i eller runtomkring poolen. Området runt poolen kan vara halt.



## 5. Använd poolbelysning om natten

Om poolen används i mörker skall poolen och området kring densamma vara belyst. Poolbelysningen måste vara så tillräcklig att man kan bedöma vattendjupet i poolen och för att kunna se all utrustning och föremål i och runtomkring poolen. Konsultera en yrkeskunnig person vid installering av poolbelysning.



## 6. Förhindra tillgång till poolen

Lämna inga stolar eller andra möbler bredvid poolen, ett barn kan nyttja detta för att ta sig in i poolen. Ta bort stegen när ingen vuxen är i närheten och kan övervaka. Det rekommenderas även att hägna in poolen och ha en låsbar dörr till inhägnaden. Hör efter vad som gäller i din kommuns stadgar.



## 7. Ingen alkohol eller lugnande medel

Använd inte poolen om du är påverkad av alkohol, droger eller lugnande medel. Låt heller aldrig någon annan som är påverkad av alkohol, droger eller lugnande medel nyttja poolen.



## 8. Håll alltid vattnet rent och hygieniskt

Filtersystemet tar bort uppdämda partiklar från vattnet. Regelbunden användning tar bort skadliga bakterier och förhindrar algbildning. Kom ihåg att ohygieniskt vatten är en allvarig hälsorisk.

**Varning!** Följ dessa säkerhetsregler noga och undvik egna patent. Det kan försäkra att din pool kollapsar och ger allvariga skador som följd.

# DEL 5 – ANVÄNDNING AV POOL

---

Vid användning av poolen följ alltid följande anvisningar för att hålla poolen ren och i gott skick.

## 1. ANVÄNDNING AV POOL

- a. Innan poolbad skall man duscha kroppen och noga rengöra fötterna
- b. Använd inte skor i poolen för vinyl-duken kan skadas.
- c. Använd stegen då du tar dig i och ur poolen. Om du häver dig upp eller hoppar upp ur poolen kan linern skadas.
- d. Håll vattennivån i en föreskriven höjd, ungefär till skimmerns mittpunkt. Tänk på att under vilket väder som helst sker vattenavdunstning ifrån poolen och det är nödvändigt att man kontinuerligt fyller poolen med vatten. Vanlig avdunstning sker normalt och man ska inte förväxla detta med en vattenläcka.
- e. Kontrollera poolen och poolens tillbehör regelbundet för att se till att inget läckage förekommer. Tillfälliga läckor skall åtgärdas genom att dra åt eller förtäta tillhörande kopplingar.

## 2. VATTENSKÖTSEL

Alla pooler måste skötas för att hålla vattnet klart och hygieniskt rent.

- a. Vattentemperaturen i poolen skall inte överstiga 30°C. Optimal vattentemperatur hålls runt 25°C. För varmt vatten gör att kloreten dunstar bort varför algbildning lätt kan bildas i poolen. I de fall vattentemperaturen har stigit upp till 30°C ta av pooltäckets och fyll i lite kallt vatten i poolen.
- b. Poolen bör endas helt tömmas på vatten då reparationer som t.ex. linerbyte utföres. Låt inte poolen stå tom längre än absolut nödvändigt.

# DEL 6 – UNDERHÅLL AV POOLEN

---

## 1. LINER (POOLDUKEN)

- a. Se till att linern är inte hålig och att den är fri från defekter. Skadad liner minskar vattenytan vilket leder till skador på poolen och reningsverk.
- b. Mindre reparationer kan göras med hjälp av lagningsatts för linern. Handlar det om större reparationer bör linern bytas ut.

## 2. POOLVÄGGEN

- a. Poolväggen skall hållas ren. Man kan rengöra poolväggen med såpa/tvållösning. Använd ej abrasivmedel, lösningsmedel eller rengöringspulver
- b. Ta omedelbart bort spillda poolkemikalier.

**WARNING!** Koncentrerat klor kan skada linern och järndetaljerna i poolen. Tag omedelbart bort spilld klorvätska.

- c. Måla alla blottade skruvskallar och muttrar med klarlack för utomhusbruk.
- d. Kontrollera regelbundet alla järnhaltiga delar så att inget rostangrepp finns, gör detta minst en gång per badsäsong. Alla rispor och rostiga ytor skall behandlas med lämplig rostskyddsfärg – följ instruktionerna på färgburkens etikett.

Kom ihåg: Alla rostiga ytor som finns på poolväggen måste snarast behandlas med rostskyddsfärg. En alltför rostig pool kan vålla att poolen kollapsar.

- e. Se till att det inte finns något läckage runt skimmer och returinlopp. Om läcka uppstår bör den omedelbart åtgärdas..

## 3. POOLSTEGE

- a. Ta bort stegen när ingen vuxen är i närheten, detta av säkerhets- och praktiska skäl.
- b. Använd endast poolstegen under tid vid bad.
- c. Poolstegar är utsatta för kemiska medel som finns i poolvattnet. Se till att det inte finns antydningar till kemiska angrepp på poolstegen. Om sådant skulle upptäckas använd då lämplig rostskyddsfärg.

## 4. BOTTENSUG

### Användning av bottensug

Bottensugen borstar poolens botten och suger samtidigt upp smutsen genom filtersystemet. Insekter, småkryp, löv och nedfallande skräp sugs upp till skimmern och förs in till filterkorgen och filtret.

Du kan även ansluta bottensugen via en slang till skimmern - 5/4" (32 mm) eller 6/4" (38 mm).

Anmärkning: Bottensug ingår ej i pool-paketet. Kontakta din återförsäljare för köp av sådant tillbehör.

# DEL 7 - VINTERSTÄNGNING

---

När badsäsongen är över skall följande instruktioner följas för att göra din pool klar för vinterstängning. Regelbunden skötsel av poolens vatten inklusive filtreringssystem bör göras fram tills dess att vinterstängning sker. En tumregel gäller och den är - En bra vinterförvaring borgar för en lätt hantering av poolen till våren.

## 1. SÄNK VATTEN NIVÅN

- Först och främst skall vattnets pH-värde justeras och vattenkemikalierna skall vara i balans.
- Städa poolen noga så att botten är helt fri från grus och småsten etc.
- Vattennivå skall sänkas i poolen, sänk till ca 10 cm nedanför skimmerns nedre kant. En vinterplugg skall sättas i returinloppet. Saknas vinterplugg, sänk vattennivån till 10 cm under returinloppet.
- Avlagringar på linern som finns där den ursprungliga vattennivån har varit bör tas bort med rengöringsmedel.
- Behandla kvarvarande vatten med lämpligt medel för vinterförvaring.

**WARNING!** Tappa inte ur allt vatten ur poolen och avlägsna inte linern från poolen. Tömd pool kan orsaka att poolen kollapsar.

- Släpp ut vatten ur poolen på din egen tomt. Om närliggande vattentäkt finns bör Miljömyndighet konsulteras innan du tömmer ur vatten ur poolen.

## 2. KONTROLLERA ALLA FÄSTEN OCH SKRUVAR

- Se till att inga fästen har lossnat och kontrollera så att inte poolen har krupit ur bottenrälisen.
- Kontrollera också att alla skruvar och bultar/muttrar är fast åtdragna.

## 3. FÖREBYGG ROSTANGREPP

- Alla rispor och rostiga ytor bör behandlas med rostskyddsfärg.

## 4. UNDERSÖK LINERN

- Se till att överkanten på linern sitter fast mot poolväggen med hjälp av plastlisten. Tag inte bort linern från poolen. Borttagning av linern upphäver den nuvarande garantin.

## 5. UNDERSÖK LÄCKOR

- Se till att det inte finns några hål eller revor på linern. Att låta poolen stå med läckor vintertid kan orsaka svåra skador på din pool.

## 6. POOLTILLBEHÖR

- Ta bort alla tillbehör från poolen, även stegen
- Vid vinterförvaring av reningsverket/filtersystemet följ produktens anvisningar beträffande vinterförvaring.
- Skimmern och returinloppet skall sitta kvar i poolen.
- Täck över poolen med vintertäcke e.dyl.

Kom ihåg: Felaktig vinterförvaring upphäver poolens garanti. Följ noga alla anvisningar angående vinterförvaring.

**WARNING!** Förhindra att barn och husdjur har tillgång till poolen under vinterförvaring. Förvara därför poolen täckt. Det är förbjudet att åka skridskor eller vistas på isen som bildas i poolen! Detta kan leda till skador på linern eller att person skadas.



# DEL 8 - BILAGOR

## A) BRUKSANVISNING FÖR FIBERDUK

Anmärkning: Fiberduken ingår ej i pool-paketet. Kontakta din återförsäljare för köp av sådant tillbehör.

Geotextil – fiberduk NETEX S (är ett material för poolens underlagsduk) tillverkas av 100% PP (polypropen)-fibrer och är vit till färgen. Duken är avsedd för filtrering, dränering och för separation. Förutom att duken används som bottenmatta till pooler så används den också t ex vid byggande av lands- och järnvägar, avstjälnings- och flygplatser o dyl.

De fibrer som används för att tillverka underlagsduken utsätts för åldrande efter en viss tid av användandet då den är utsatt för ljusstrålning. Det är inte tillämpligt att lagra fiberduken fri utan den skall förvaras i en kartong e dyl eller under linern som motstår UV-strålning.

Fiberduken står emot teknisk bensin, perklor, olja och andra kemikalier av motsvarande karaktär samt mot mögel och mikroorganismer. Fiberduken är ej hälsovadlig.

Fiberduken läggs på botten med dess sandvall.

Fiberduken kan läggas på då du är klar med poolväggen och en sandvall är tillpackad. Veckla ut fiberduken på poolens botten, jämna ut tillfälliga skrynklor. Kapa sedan av fiberduken några centimeter över sandvallen. Se till att det inte finns några vassa föremål eller stenskott på fiberdukens ovansida.

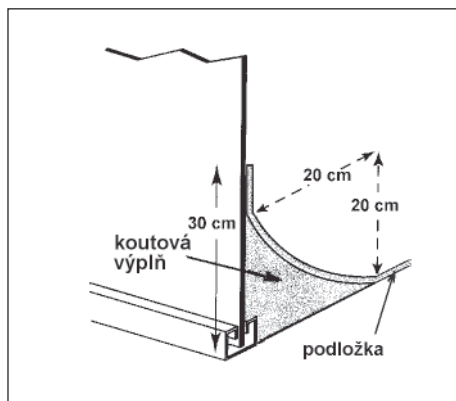

## B) BRUKSANVISNING FÖR POOLSTEGE STANDART

---

Före ihopmontering läs noga igenom följande anvisningar.

- Läs noga igenom monteringsanvisningen.
- Bestäm var poolstegen skall stå.
- Poolstegen skall placeras på en fast och jämn yta för självstabilitet.
- Poolstegen får inte användas av mer än en person åt gången. POOLSTEGENS VIKTBELASTNING ÄR 90 KG.
- Då du tar dig in och ut ur poolen ha alltid huvudet vänt mot poolstegen. Vackla eller skaka ej poolstegen.
- Dyk eller hoppa aldrig från poolstegen.
- Simma aldrig ner under stegen eller i utrymmet mellan stegen och poolväggen. Detta kan leda till drunkning.
- Ta alltid bort stegen när ingen vuxen är i närheten. Förvara stegen oåtkomlig för barn.
- Se för säkerhets skull till att poolstegen innehåller alla komponenter före användning.
- Det rekommenderas att stegen rengörs, torkas av och förvaras oåtkomlig för barn när den inte används.
- Använd inte stegen till något annat än det den är avsedd för.
- För rörelsehindrade personer eller små barn tillåts tillträde till poolen endast tillsammans med vuxen person.



### STEG 1: SÄTT HANDTAG MOT STÖDBEN

Sätt fast handtaget [1] mot stödbenen [2] så att hålen i handtaget passar med hålen i stödbenen.

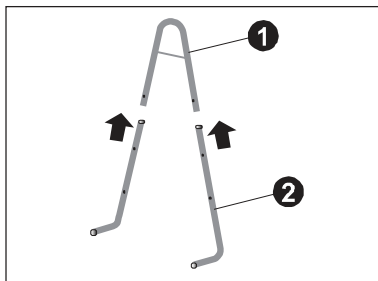

### STEG 2: SÄTT PLASTSTEG MOT STÖDBEN

Skruva ihop en bult [5] på en ände av ledstången [4]. Skjut in ledstången från ena sidan mot hålet i stödbenet [2] och hålet på underdelen av plaststeget [3].

Skjut in ledstången genom hål i motsatt stödben och skruva ihop en bult på utsidan av ledstången. I detta moment drar du åt bultarna manuellt, – använd inte en skruvmejsel, till dess att plaststeget är helt ihopmonterat. Övriga plaststeg monteras ihop på samma sätt som första plaststeget.

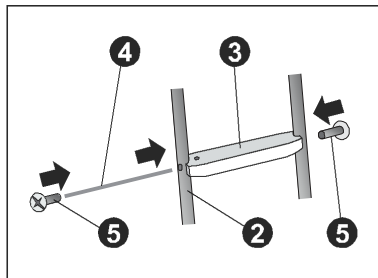

### STEG 3: SÄTT ÄNDSKYDD

Du kan montera fast ändskydd på stödbenen i det fall dessa inte är förmonterade.

Nu kan du använda poolstegen.

Anmärkning: Poolstegen är inte tillverkad av rostfritt material varför risk för rostangrepp finns. Det klorhaltiga poolvattnet i kombination med fel pH-värde kan ge rostangrepp på stegen. Av säkerhets- och praktiska skäl låt inte poolstegen vara i poolen när ingen badar.

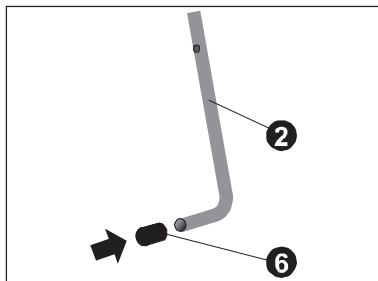

GARANTIN GÄLLER EJ MOT ROSTANGREPP PÅ STÅLRÖR.

### KOMPONENTER

Ställning	Beteckning	125 cm	137 cm
1	Handtag	2	2
2	Stödben	4	4
3	Plaststeg	4	6
4	Ledstång	4	6
5	Bult	8	12
6	Ändskydd	4	4

## C) BRUKSANVISNING FÖR POOLSTEGE DE LUXE

---

Före ihopmontering läs noga igenom följande anvisningar.

- Läs noga igenom monteringsanvisningen.
- Bestäm var poolstegen skall stå.
- Poolstegen skall placeras på en fast och jämn yta för självstabilitet.
- Poolstegen får inte användas av mer än en person åt gången. POOLSTEGENS VIKTBELASTNING ÄR 90 KG.
- Då du tar dig in och ut ur poolen ha alltid huvudet vänt mot poolstegen. Vackla eller skaka ej poolstegen.
- Dyk eller hoppa aldrig från poolstegen.
- Simma aldrig ner under stegen eller i utrymmet mellan stegen och poolväggen. Detta kan leda till drunkning.



- Ta alltid bort stegen när ingen vuxen är i närheten. Förvara stegen oåtkomlig för barn.
- Se för säkerhets skull till att poolstegen innehåller alla komponenter före användning.
- Det rekommenderas att rengöra, torka av och förvara stegen när poolen inte används.
- Använd inte stegen till något annat än det den är avsedd för.
- För rörelsehindrade personer eller små barn tillåts tillträde till poolen endast tillsammans med vuxen person

## STEG 1: ANPASSA LÄNGD FÖR RAKA STÖDBEN OCH MONTERA IHOP

Poolens steg är tillverkad för ovanmarkspooler med en maximal vägghöjd om 123 cm och är, efter en lätt justering, anpassad för att användas i pooler som är nerfällda i marken. Om din pool är avsedd att vara en ovanmarkspool kan du gå direkt till steg 2 här nedan.

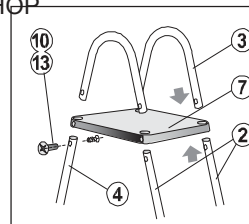

## JUSTERING FÖR NERFÄLLDA MARKPOOLER

För att uppnå en säkerhet för stegen skall båda sidor av dubbeltrappstegen vara i samma lutning mot vågrät yta. Justera därför längderna för delade stödben [2] enligt trappstegens placering. Man måste ta i övervägande en båghöjd [1] (ca 125 mm) vid fastställd längd A (se bild 1 sid. 20). Mät ett ställe där du kommer att skära ut och markera det. **Var noga med mätning så att du inte gör fel!** Skär bort överflödigt stödben med hjälp av en jäsåg. Borra sedan upp ett hål med diametern 8.6 mm (dock max. 9mm) i avstånd om 20 mm från de utskurna ändarna och på den sidan där de andra hålen är belägna.

## STEG 2: MONTERA IHOP DELADE STÖDBEN OCH STÖDBÅGAR

Tryck fast stödbågarna [1] mot de båda delade stödbenen [2] så att hålen i stödbågarna passar med hålen i stödbenen (se bild 2). Skruva ihop fästena med hjälp av skruvar [11] och muttrar [12].

Bild 2

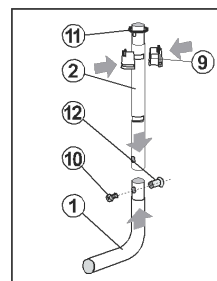

## STEG 3: FÄST IHOP PLASTSTEG MOT STÖDBEN

Anmärkning: Fortsätt från nedre delen av stödbenen upp till den övre delen. Se till att plaststegen är lika vågrät mot stödbenen. Efter ihopmontering är det inte möjligt att demontera plaststegen utan att undvika skador på plaststegen. Stödbenen är symmetriska med böjda ändar vilka bör riktas ifrån dig (se bild 4). Sätt klämman [9] mot stödbenet [2] eller [4] i den räfflade delen (se bild 3) tillsammans med en gummiring [11]. Tryck plaststeget mot gummiringen [8] tills alla låsklämmor snäpps till. Fortsätt på samma sätt från nedre delen upp till övre delen på stegen.

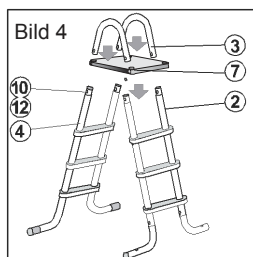

## STEG 4: FÄST IHOP HANDTAG MOT STÖDBEN

Skjut in handtagen [3] uppifrån mot hålen som finns i fotplattan [7] och skjut underifrån in stödbenens ändar i fotplattan [2] och [4] (se bild 5). Se till att hålen i handtagen [3] passar in med hålen som finns på stödbenen [2] och [4] och fotplattan [7]. Skruva ihop alla fästen med hjälp av skruvar [10] och muttrar [13].

## STEG 5: SÄTT FAST FOTSTEG

Lägg förstärkt stegfot [6] intill de böjda ändarna av stegen [1] med riktningen inåt mot stegen. Passa in hålen som finns på den förstärkta stegfoten med hålen som finns på de böjda ändarna [1] (bild 6). Sedan skruvas komponenterna ihop med hjälp av muttrar [13] och skruvar [14]. Anmärkning: Bultarna skall vara säkert åtdragna, men dra inte åt för hårt. Om bultarna är för hårt åtdragna skadas stegfoten.



Bild 3

Nu är poolstegen klar att användas.

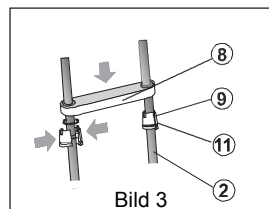

Bild 1

## POOLSTEGENS ANVÄNDNINGSSOMRÅDE

Poolens steg är avsedd för ovanmarkspooler och delvis för nerfälda markpooler. Stegfooten ger bra stödyta och förstärker stabiliteten i stegens stomme.

Anmärkning: Poolstegen skall vara placerad med förstärkt stegfoot utanför poolen (se bild 7). Om du använder poolstegen åt motsatt håll kan linern skadas! Av säkerhets- och praktiska skäl ta alltid bort stegen när ingen badar. Tag alltid ur stegen poolen efter bad. Det rekommenderas att poolstegen rengörs, torkas av och förvaras oåtkomlig för barn då den inte används.

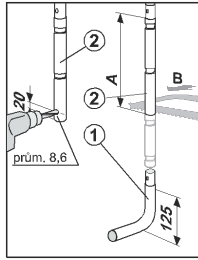
**WARNING!** Poolstegen är inte tillverkad av rostfritt material varför risk för rostangrepp finns. Det klorhaltiga poolvattnet i kombination med fel pH-värde kan ge rostangrepp på stegen. Kontrollera stegen emellanåt så att inga rostangrepp finns. Om så skulle finnas är det nödvändigt att måla stegen med lämplig rostskyddsfärg.

Koncentrerade poolkemikalier kan försnabba rostangrepp på poolstegen men för att försöka undvika detta kan du förbehandla den delen av stegen som utsätts mest för rostangrepp med lämplig rostskyddsfärg.



Bild 6



Bild7

GARANTIN GÄLLER EJ MOT ROSTANGREPP PÅ STÅLRÖR.

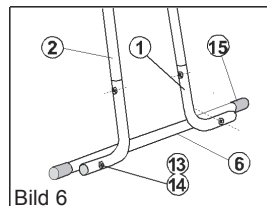
## KOMPONENTER DL - 127

Ställning	Beteckning	St.
1	Böjda stegändar	2
2	Delade stödben	2
3	Handtag	2
4	Stödben	2
5	Ändskydd	6
6	Förstärkt stegfoot	1
7	Fotplatta 46x46 cm	1
8	Plaststeg 48	6
9	Låsklämmor	24
10	Skrivar M6x14	6
11	Gummiringar	12
12	Bultar M6x20	2
13	Bultar M6x30	6
14	Skruvar M6x25	2
15	Ändskydd	4

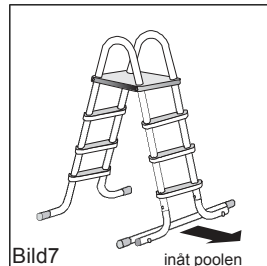
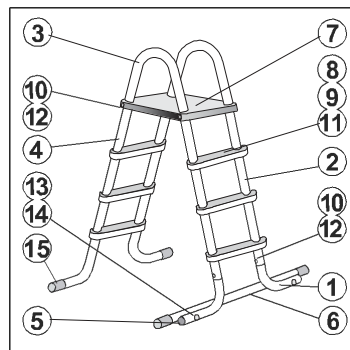

# D) MÅTTSKISS FÖR ÖPPNINGAR I POOLEN FÖR ANSLUTNING AV SKIMMERN

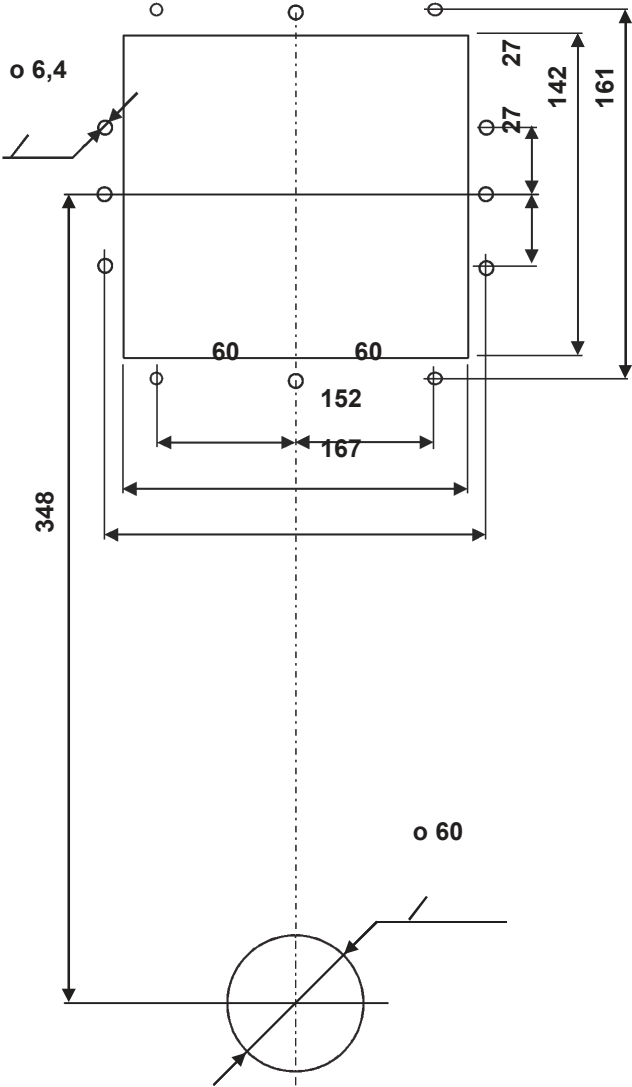



# ANVISNINGAR FÖR MONTERING AV SKIMMER

## 1. ANVÄNDNING

En skimmer (ett bräddavlopp) används för uppsugning av poolvatten och i skimmerns filter och korg hamnar löv, insekter och andra flytande föroreningar. Det är möjligt att ansluta en förstärkt slang (både 5/4" /32 mm) och 6/4" (38 mm)) till bräddavloppet.

### Anmärkning:

Kontakta din återförsäljare om du önskar köpa ett sandfilter e.dyl. för effektivare vattenrening till anläggningen.

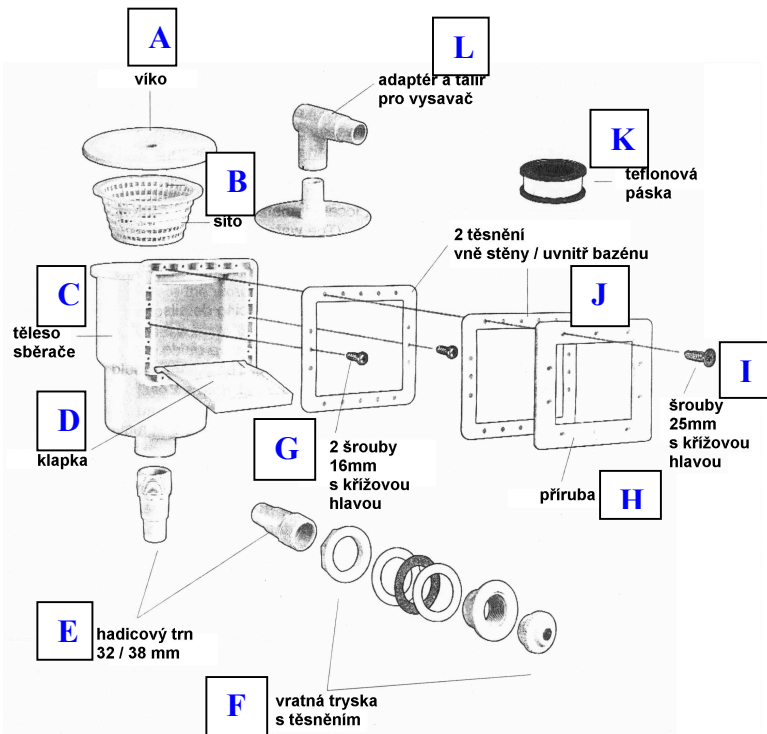

### Skimmerns olika Delar:

- A. Låsningstopp
- B. Filtreringskorg
- C. Skimmerhus
- D. Skimmerlucka
- E. Slangkopplingar 32/38 mm
- F. Återvändningsbara monteringspackningar
- G. 2 skruvar (16 mm) Använd stjärnskruvmejsel
- H. Frontplåt
- I. Skruvar (25 mm) Använd stjärnskruvmejsel
- J. 2 packningar (1 till poolväggens utsida och 1 till poolväggens insida)
- K. Teflontejp
- L. Adapter och topplatta för vakuumpump/bottensug

## 2. MONTERING

### Instruktioner för montering av skimmer (bräddavlopp) för pooler ovan jord

Notera: Till monteringen behövs en stjärnskrummejsel och en vass kniv.

- a. Mjukslipa kanterna vid skimmerns förstansade hål och på returkopplingen så att de inte har några vassa kanter. Vi rekommenderar dig att följa dessa steg innan linern placeras i poolen.
- b. Tag en koppelslang och skruva in den i skimmerhuset (**se C-markering enligt skimmerns bildbeskrivning**) Använd teflontejp som tätning (använd ej lim eller tätningskitt).
- c. Innan den aktuella installationen är det nödvändigt att skimmerhuset delvis monteras fast i poolväggen. Sätt en packning och skimmerhuset intill de markerade hålen på poolväggens utsida. Säkra positionen med hjälp av ett par kortare skruvar i de centrala hålen längs skimmerns sidor. Innan du gör detta, kontrollera så att skimmerluckan (**se D-markering enligt skimmerns bildbeskrivning**) på skimmerns framsida är korrekt monterad. Skimmerluckan måste kunna röra sig fritt och får ej vara fastlåst.
- d. Montera nu dit linern (poolduken) och fyll poolen med vatten upp till 5 cm under nivån för anslutningshålet till returinloppet.
- e. Använd en vass spik och gör från poolens ytersida hål i linern där de förborrade hålen till skimmern finns på poolväggen. Montera dit den andra packningen till skimmern, som skall sitta på poolväggens insida, och fäst frontplåten (**se H-markering enligt skimmerns bildbeskrivning**). Sätt i de resterande 10 längre skruvarna i frontplattans hål och dra med hjälp av stjärnmejsel åt skruvarna gradvis.
- f. Använd en vass kniv och skär ut linern från frontplattan.
- g. Nu kan du installera returinloppet.

### Instruktioner för montering av returinlopp

- a. Använd en vass kniv och skär ut ett hål för returinloppet i linern från poolens ytersida. Hålet i linern skall vara ca 5-10 mm mindre än hålet i poolväggen.
- b. Ta den andra kopplingslangen och skruva in den i returinloppskopplingen. Använd en teflontejp som tätning (använd ej lim eller tätningskitt).
- c. Sätt dit returinloppet i mitten av hålet från poolens insida och på ett sådant sätt att en gummipackning kan placeras från insidan av poolen och en korkpackning + den andra gummipackningen kan placeras från utsidan av poolen. Dra åt returfjäders ordentligt.
- d. Skruva den riktade änddelen in i returinloppets hål och rikta den på sådant sätt att den kan vändas mot/möta skimmerns hål.
- e. Använder du dig av extern filtreringsutrustning (t.ex. filterpump eller sandfilter) sammankoppla då skimmern och returinloppet med filtreringsutrustningen med hjälp av slangar. Säkra anslutningarna

### **3. BRUKSANVISNING - SKIMMER**

- a. En optimal vattennivå är i mitten av skimmern
- b. Rengör skimmerkorgen & skimmerfiltret dagligen
- c. En vattenfylld skimmer får inte frysa varför vinterstängning av poolen bör göras i god tid innan frysrisk.
- d. Skimmern kan användas även om poolens vakuumpump/bottensug är ansluten.

#### **Justera returinloppet**

Det är möjligt att justera riktningen på returinloppets vattenstråle - rotera den inre inloppskulan till önskat läge. Vattenstrålen ska riktas från skimmerns hål. För att uppnå en optimal effekt genom att få orenheter på ytan att hamna i skimmern, är det nödvändigt att vattnet kan "rotera" i poolen.

### **4. VINTERSTÄNGNING**

Se Del 7 - Vinterstängning